

# STANDARD STELZLAGER

HÖHE EINSTELLBAR : VON 40 MM BIS 230  
MM  
«ESSENTIEL» SORTIMENT

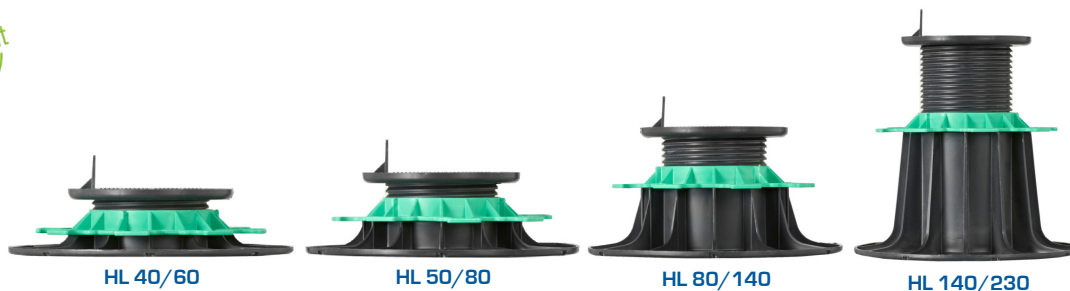

## EIGENSCHAFTEN

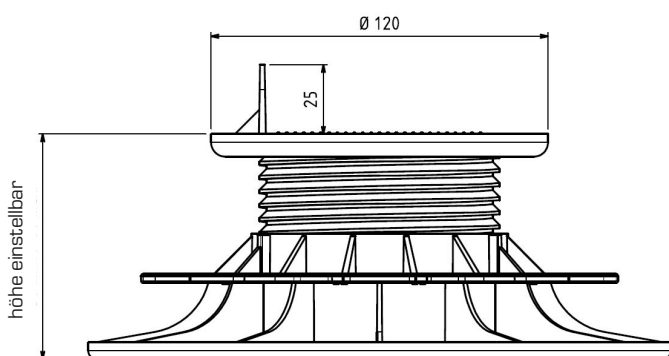

- › Material : recyceltes Polypropylen
- › Farbe : Schwarz, Mutter grün
- › Durchmesser des Flansches : 208 mm
- › Durchmesser Kopfteil des Stellfußes : 120 mm
- › Schenkelhöhe : 25 mm
- › Druckfestigkeit > über 1 T
- › Temperaturbeständig zwischen - 30°C und + 60°C
- › UV-, witterungs- und frostbeständig

## ANWENDUNGSBEREICHE

- › Ideal für die Gestaltung von begehbaren Außenterrassen aus Holz oder Verbundwerkstoffen.

## PRODUKTVORTEILE

- › Manuell genau verstellbar mit Verstellmutter: Kein zusätzliches Werkzeug nötig.
- › Für eine unsichtbare Verlegung FIXEGO® verwenden.
- › Kompatibel mit JOUPLAST® Zubehör (vgl. Kompatibilitätstabelle).

## VERPACKUNG

HL 40/60	HL 50/80	HL 80/140	HL 140/230
60 Stück pro Beutel	60 Stück pro Beutel	40 Stück pro Beutel	40 Stück pro Beutel
Karton mit 7 Beutel mit 8 Stück	Karton mit 6 Beutel mit 8 Stück	Karton mit 3 Beutel mit 8 Stück	Karton mit 2 Beutel mit 6 Stück



## VERLEGEANLEITUNG

- › Die Terrassen sind für Fußgängerbereiche vorgesehen.
- › Nur für den Einsatz im Außenbereich.
- › Beim Einsatz der Stellfüße muss die Unterkonstruktion aus Holzträgerbalken bestehen - Keine Verbundwerkstoffe.
- › Die Stellfüße werden nur auf stabilisiertem Boden verwendet.
- › HL 40/60 : Nicht kompatibel mit Zwischenstück 60 mm.



# STANDARD STELZLAGER

HÖHE EINSTELLBAR: VON 20 MM BIS 30  
MM  
«ESSENTIEL» SORTIMENT



## EIGENSCHAFTEN

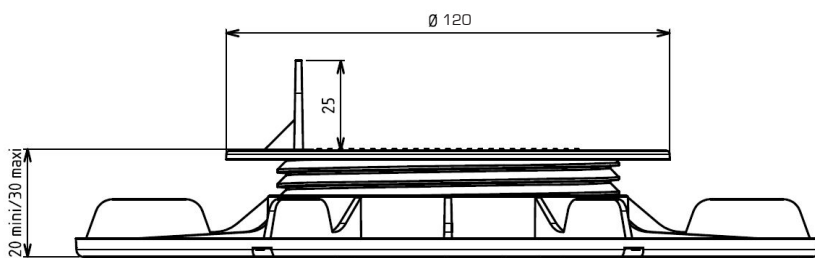

- › Material : recyceltes Polypropylen
- › Farbe : Schwarz
- › Höhe einstellbar : 20 mm bis 30 mm
- › Durchmesser des Flansches : 208 mm
- › Durchmesser Kopfteil des Stellfußes : 120 mm
- › Schenkelhöhe : 25 mm
- › Gewicht : 0.154 kg
- › Temperaturbeständig zwischen - 30°C und + 60°C
- › UV-, witterungs- und frostbeständig

## ANWENDUNGSBEREICHE

- › Ideal für die Gestaltung von begehbaren Außenterrassen aus Holz oder Verbundwerkstoffen.

## PRODUKTVORTEILE

- › Manuell genau verstellbar mit Verstellmutter: Kein zusätzliches Werkzeug nötig.
- › Für eine unsichtbare Verlegung FIXEGO® verwenden.
- › Kompatibel mit JOUPLAST® Zubehör (vgl. Kompatibilitätstabelle).

## DRAUFSICHT

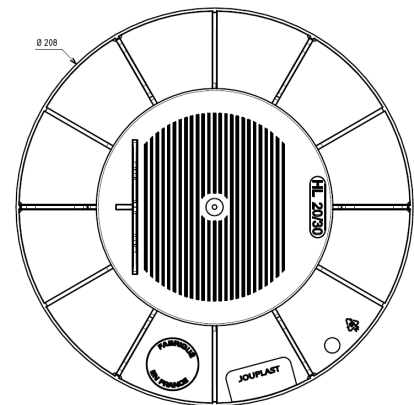

## DRUCKFESTIGKEIT

- › über 1 T

## VERPACKUNG

- › 60 Stück pro Karton
- › 12 Stück pro Beutel

## EMPFEHLUNGEN

- › Die Terrassen sind für Fußgängerbereiche vorgesehen.
- › Nur für den Einsatz im Außenbereich.
- › Die Stellfüße werden nur auf stabilisiertem Boden verwendet.
- › Beim Einsatz der Stellfüße muss die Unterkonstruktion aus Holzträgerbalken bestehen - Keine Verbundwerkstoffe.
- › Nicht kompatibel mit Zwischenstück 60 mm.

Das Dokument ist urheberrechtlich geschützt. Jegliche Vervielfältigung, Kopie, Auszug, Wiederverwendung in anderen Publikationen, Übersetzung oder Anpassung, Plakatierung, Vertrieb oder Modifikation, ganz oder teilweise, ohne die schriftliche Genehmigung von TMP CONVERT ist strengstens verboten und bestrafbar. TMP CONVERT behält sich das Recht vor, jederzeit ohne Vorankündigung Informationen hinzuzufügen, zu ändern oder zu löschen.



[www.jouplast.com](http://www.jouplast.com)

